

RATIOcompact - Solares Kompaktsystem



Wagner & Co

Multifunktionales Solarheizsystem

vereint Solarkreis-, Heizkreis-, und Frischwasserstation mit komfortabler Reglereinheit.

Hohe Effizienz

durch energiesparende Rücklauf-Beimischung, Hocheffizienz-Pumpen und hervorragende Wärmedämmung.

Zeitsparend

bei Planung und Installation durch Vormontage und Vorverdrahtung, bei gleichzeitig hoher Flexibilität.

Kompatibel

mit allen gängigen Heizkesseln und vielseitig in der Anwendung (z.B. durch Nachheiz-Wärmeübertrager; Wand- und Speicher montage).

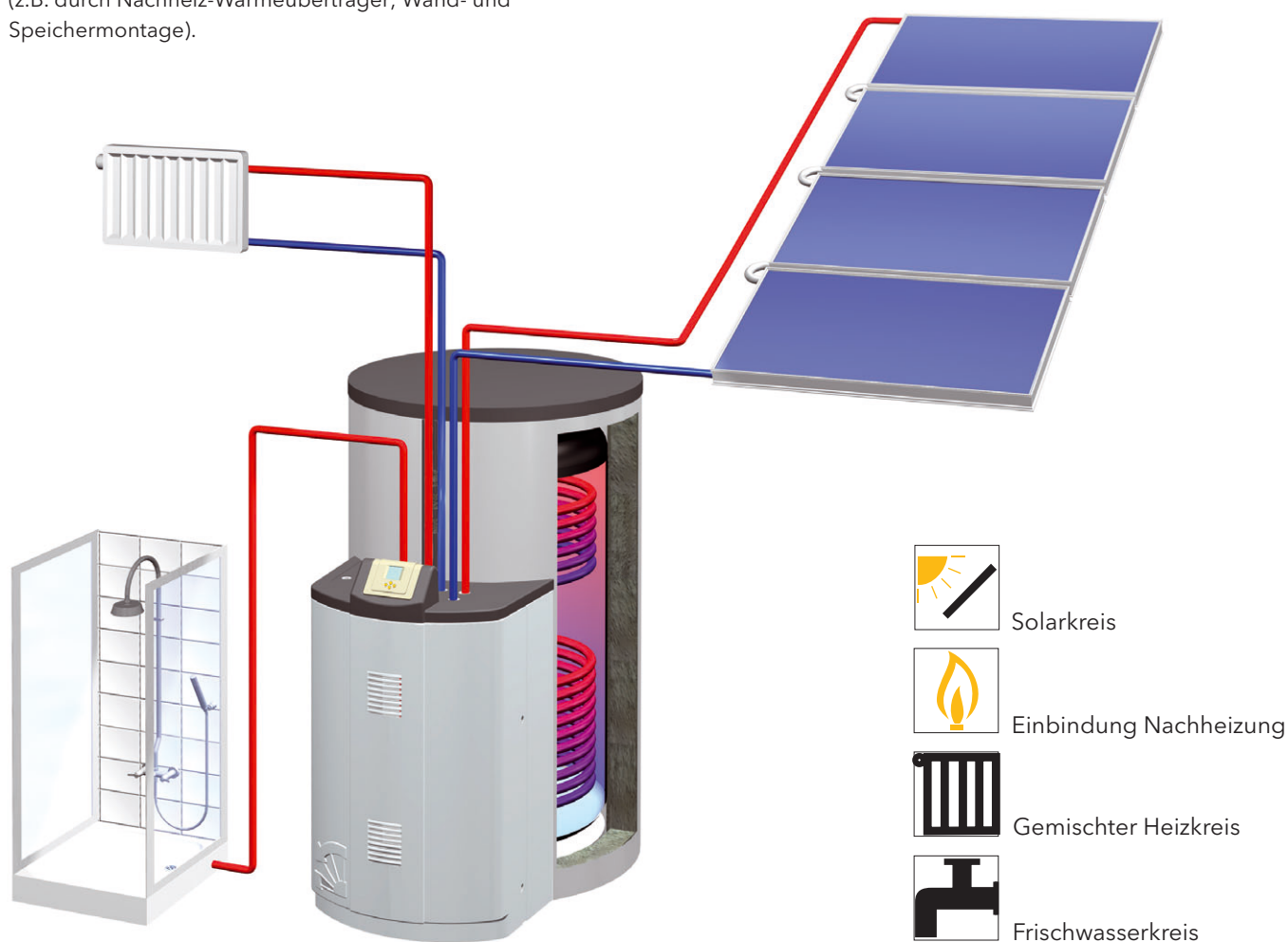

Perfektion im Detail

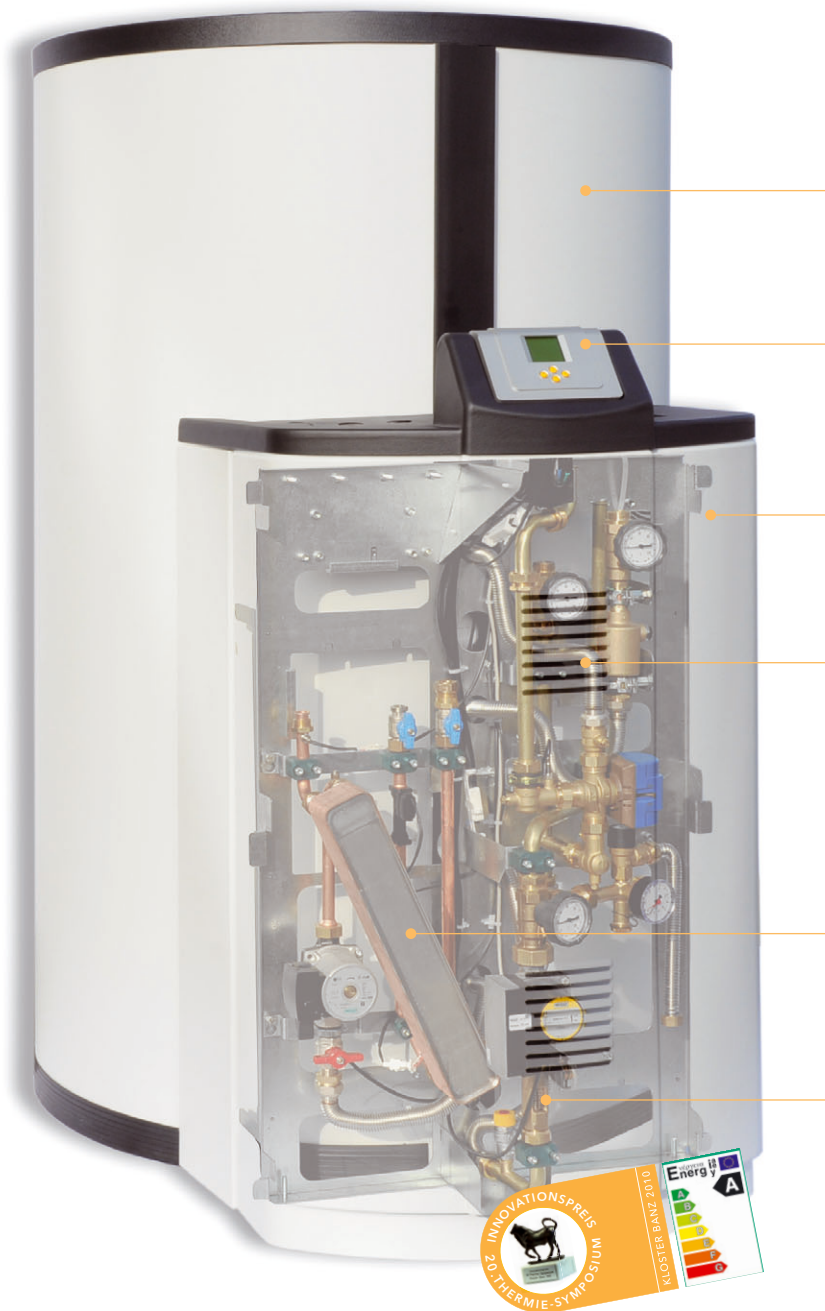

Energetisch optimierter Speicher

Dicht anliegende, abnehmbare Dämmung aus 120 mm FCKW-freiem Polyesterfaservlies

Intelligenter Regler

Leicht und übersichtlich zu bedienen, mit Zirkulationsansteuerung und 2 wählbaren Anlagensystemen.

Sehr gute Wärmedämmung

Bis zu 60 mm starke PUR-Dämmung ohne Wärmebrücken.

Kompakte Solarkreisstation

- Drehzahlgesteuerte Hochleistungspumpe.
- Sichere Entlüftung durch integriertes Entlüfterrohr.
- Doppelte Absicherung gegen Schwerkraftumtrieb im Solarkreis durch 2 Schwerkraftbremsen.

Leistungsstarker Wärmetauscher

Kupfergelöteter Edelstahl-Wärmeübertrager mit Zapfleistungen bis 20 l/min.

Hocheffiziente Pumpen in Solarkreis und Heizkreis

Modernste ECM-Technologie ermöglicht minimalen Stromverbrauch. Die Solarkreispumpe erhielt den Innovationspreis 2010 des OTTI-Symposiums für Thermische Solartechnik.

Energiesparende Rücklauf-Beimischung

Im Gegensatz zu herkömmlichen Heizkreisen reguliert die RATIOcompact Station die Temperatur auf das benötigte Niveau. Hohe Rücklauftemperaturen und Wärmeverluste der Rohrleitungen werden vermieden. Der Solarertrag steigt.

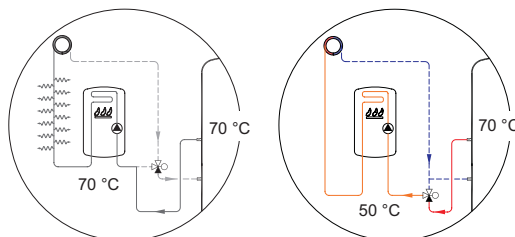

Anwendungsbeispiele

Rücklauf-Beimischung

Systemlösung mit RATIOcompact und Gasterme. Der Heizkreis ist durch die energiesparende Rücklaufbeimischung eingebunden.

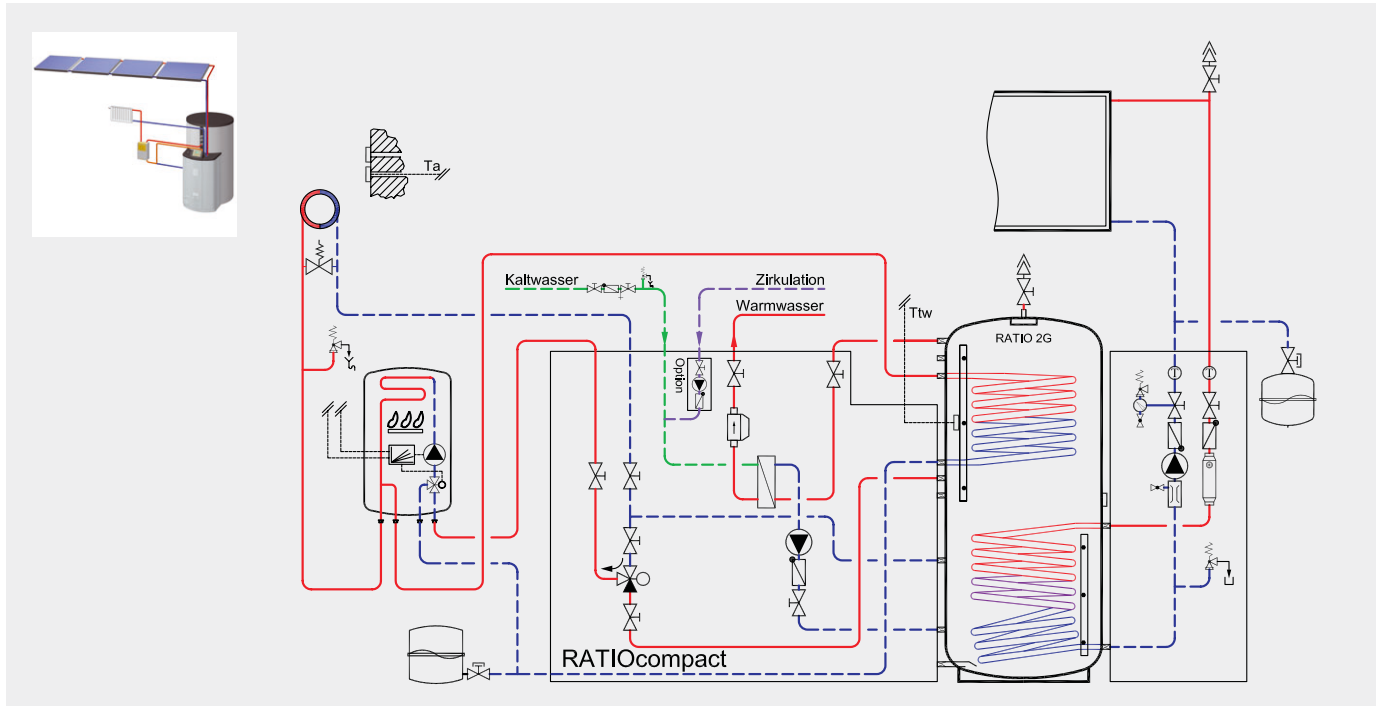

Heizkreis-Puffer-System

Systemlösung mit RATIOcompact und Ölkessel (alternativ Pelletkessel XILO). Der RATIO-Pufferspeicher dient als hydraulische Weiche. Heizkreispumpe und deren Regelung sind Bestandteile der RATIOcompact.

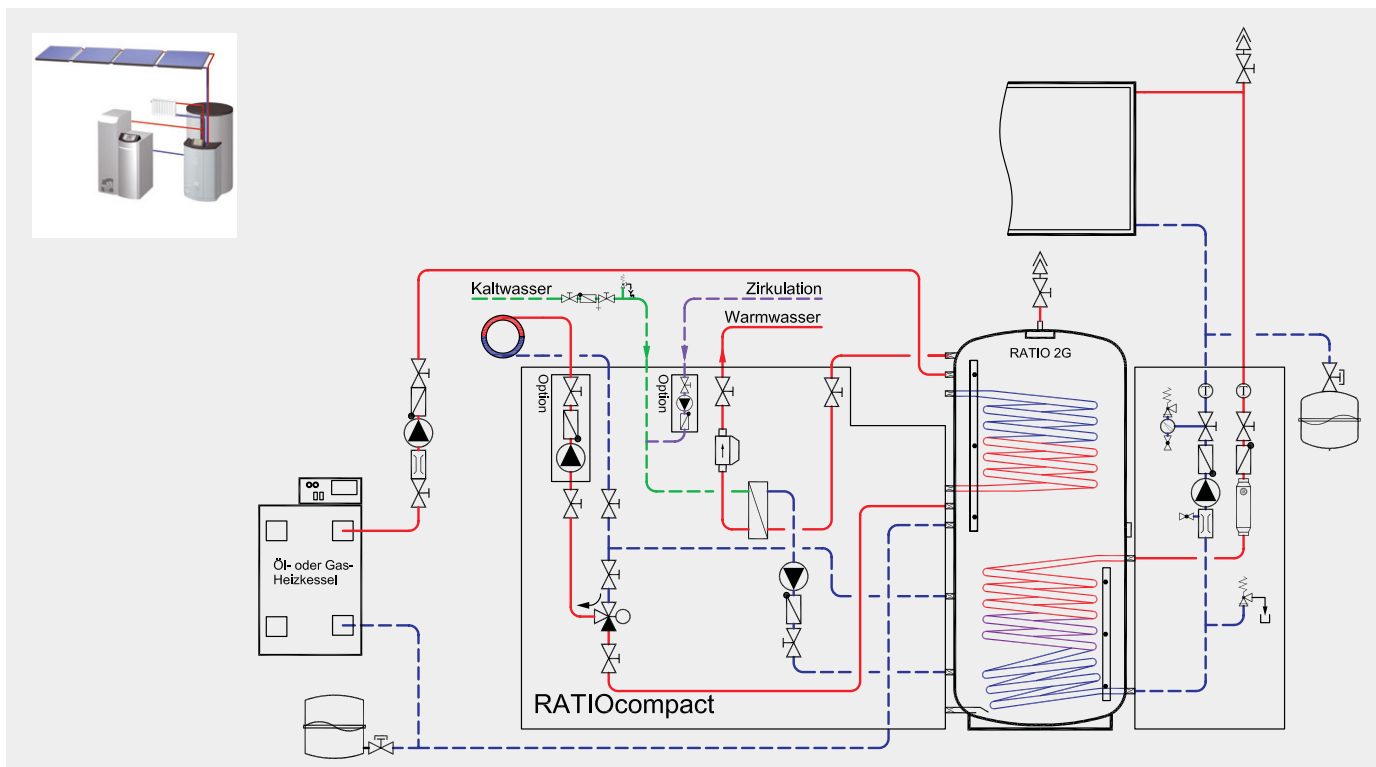

Montagemöglichkeiten



RATIOcompact Speicher montage



RATIOcompact Wandmontage

Technische Daten

RATIOcompact	Variante 1 Rücklauf-Beimischung	Variante 2 Puffersystem mit Heizkreispumpe
Solarkreis	10,4 m ² Bruttokollektorfläche, 2 integrierte Schwerkraftbremsen, 2 Zeigerthermometer, Durchflussmesser	
Max. Betriebsdruck	6 bar	6 bar
Leistungsaufnahme Pumpe	3 - 70 Watt	3 - 70 Watt
Frischwassermodul	Übertragungsleistung 49 kW (10 °C → 45 °C, sekundär), Edelstahl-Plattenwärmetauscher (kupfergelötet)	
Max. Betriebsdruck	3 bar primär, 10 bar sekundär	3 bar primär, 10 bar sekundär
Nenn-Zapfleistung, l/min		
• 10 °C → 45 °C (sekundär), 55 °C (primär)	20 l/min	20 l/min
• 10 °C → 60 °C (sekundär), mit Beimischung von Kaltwasser auf 45 °C, 70 °C (primär)	27 l/min	27 l/min
Heizkreis	Beimischung in den Rücklauf	Heizkreisgruppe mit Mischer
Max. Betriebsdruck	3 bar	3 bar
Leistungsaufnahme Pumpe	-	4 - 72 Watt
Allgemein		
Speichervolumen	700 l	700 l
Abmessungen Speicher (H x B x T)	Höhe 1.730 mm mit Isolierung, Ø 790 mm ohne Isolierung	Höhe 1.730 mm mit Isolierung, Ø 790 mm ohne Isolierung
Abm. Station (H x B x T)	1.260 x 740 x 520 mm	1.260 x 740 x 520 mm
Gewicht	43 kg	45 kg
Spannungsversorgung	230 V/ 50 Hz	230 V/ 50 Hz

