



Hyperion Lithium Ion Energy Storage

ORIGINAL INSTALLATIONSANLEITUNG



Adressen, Identifikation und Vermerke

Impressum

BMZ Batterien-Montage-Zentrum GmbH
Zeche Gustav 1
63791 Karlstein am Main
Deutschland

Tel.: +49 6188 9956-0
Fax: +49 6188 9956-900
E-Mail: kontakt@bmz-group.com

Produkt- identifikation

Hyperion BMZ Art. Nr. 41871
Helios Batterie Modul Art. Nr. 37832-02
Modell: Hyperion Lithium Ion Energy Storage
Ursprungsland: Deutschland
Zeichen: CE

Kundendienst

+49 6188 9956-9830

Dokument- identifikation

Original Installationsanleitung Hyperion Lithium Ion Energy Storage
Artikelnummer: #605990
Version: 1.0
Stand: 28.11.2019
Änderungen vorbehalten.

Inhaltsverzeichnis

1	Sicherheit	5
1.1	Wichtige Hinweise zu dieser Anleitung	5
1.1.1	Zweck	5
1.1.2	Zielgruppe	5
1.1.3	Aufbewahrung	5
1.2	Erklärungen zur Darstellung	5
1.2.1	Erklärungen zu Sicherheitshinweisen und Warnhinweisen	5
1.2.2	Erklärung von Piktogrammen und Symbolen	6
1.3	Anwendungsbereich der Batterie	7
1.3.1	Bestimmungsgemäße Verwendung	7
1.3.2	Gefährliche Fehlanwendungen	8
1.4	Hauptsächliche Gefährdungen	8
1.5	Qualifikation der Nutzer	9
1.6	Persönliche Schutzausrüstung (PSA)	9
1.7	Angaben für den Notfall	9
1.7.1	Maßnahmen im Brandfall	9
1.7.2	Maßnahmen nach Austritt von Gasen oder Flüssigkeiten	9
1.7.3	Maßnahmen nach Stromschlag	9
2	Produktbeschreibung	10
2.1	Wichtige Hinweise zum Produkt	10
2.1.1	Konformität	10
2.2	Lieferumfang	11
2.3	Technische Daten	11
2.3.1	Leistungsmerkmale	11
2.3.2	Maße und Gewicht Einzelmodul	12
2.3.3	Kompatible Wechselrichter	12
2.3.4	Versorgung, Schnittstellen, Anschlüsse	12
2.3.5	Umgebungsbedingungen	12
3	Inbetriebnahme	13
3.1	Sicherheitshinweise	13
3.2	Aufstellung	13
3.2.1	Transport	13
3.2.2	Wahl des Aufstellorts	13
3.2.3	Befestigung	14



3.3	Montage	14
3.3.1	Helios-Batteriemodule einbauen	14
3.3.2	Helios-Batteriemodule seriell verschalten	17
3.3.3	Gehäuse des Batteriesystems verschließen	18
3.3.4	Entsorgungsmaßnahmen	18
3.4	Anschluss des Wechselrichters	19
3.4.1	SMA Sunny Boy Storage 3.7 / 5.0 / 6.0	19
3.4.2	Kostal PLENTICORE plus	20
3.5	Hyperion Speichersystem in Betrieb nehmen	22
4	Instandsetzung	22
5	Außerbetriebsetzung, Lagerung	22
5.1	Einleitung	22
5.1.1	Sicherheitsvorschriften	22
5.2	Lagerbindungen	23
5.2.1	Lagerdauer	23
5.2.2	Physikalische Bedingungen	23
5.2.3	Reinigung	23
6	Verpackung und Transport	23
7	Entsorgung	24
8	Weitere Verzeichnisse	25
8.1	Glossar	25
8.2	Abkürzungsverzeichnis	25
8.3	Tabellenverzeichnis	25
8.4	Abbildungsverzeichnis	25

1 Sicherheit



Bevor Sie das Batteriesystem installieren, lesen Sie diese Anleitung gewissenhaft durch.

Bitte befolgen Sie die Sicherheits- und Warnhinweise genau, um Schäden an Personen, Gegenständen und Umwelt zu vermeiden.

⚠ VORSICHT	
 	<p>Verbrennungsgefahr durch Nichtbeachten der Sicherheitshinweise.</p> <p>Im Betrieb kann durch spannungsführenden Teile, Überlast, Lichtbogen oder Kurzschluss Hitze entstehen. Bei Berühren von heißen Oberflächen kann es zu leichten Verbrennungen kommen.</p> <ul style="list-style-type: none"> ▶ Vor Benutzung des Batteriemoduls Bedienungsanleitung sorgfältig lesen.

1.1 Wichtige Hinweise zu dieser Anleitung

1.1.1 Zweck

Dieses Dokument beschreibt die Installation eines BMZ Hyperion Batteriesystems in Kombination mit einem SMA Sunny Boy Storage 3.7/5.0/6.0 oder Kostal PLENTICORE plus.

1.1.2 Zielgruppe

Die Installationsanleitung richtet sich ausschließlich an Elektrofachkräfte.

1.1.3 Aufbewahrung

Diese Anleitung ist ein Bestandteil der Batterie. Für eine sichere Installation muss die Anleitung den Installateuren zugänglich sein.

- ▷ Bewahren Sie diese Anleitung in der Nähe der Batterie auf.
- ▷ Geben Sie diese Anleitung an den nachfolgenden Besitzer der Batterie weiter.

1.2 Erklärungen zur Darstellung

1.2.1 Erklärungen zu Sicherheitshinweisen und Warnhinweisen



Sicherheitshinweise sind allgemein gültig und stehen in einem Sicherheitskapitel oder am Anfang eines Kapitels.

**Sicherheits-
hinweise**

Warnhinweise







Warnhinweise stehen direkt vor einer Handlungsanweisung. Sie helfen Ihnen, Gefahren bei einer anstehenden Handlung zu vermeiden. Sie bestehen aus folgenden Elementen:

Tabelle 1:
Aufbau von Warnhinweisen.

Warndreieck	kennzeichnet zusammen mit einem Signalwort alle Gefährdungen in Bezug auf Tod oder Verletzungen.
Signalwort	<p style="text-align: center;"> GEFAHR</p> <p>bezeichnet eine Gefährdung mit einem hohen Risikograd. Das Nichtvermeiden hat den Tod oder eine schwere Verletzung zur Folge.</p> <p style="text-align: center;"> WARNUNG</p> <p>bezeichnet eine Gefährdung mit einem mittleren Risikograd. Das Nichtvermeiden kann den Tod oder eine schwere Verletzung zur Folge haben.</p> <p style="text-align: center;"> VORSICHT</p> <p>bezeichnet eine Gefährdung mit einem niedrigen Risikograd. Das Nichtvermeiden kann eine leichte Verletzung zur Folge haben.</p> <p style="text-align: center;">ACHTUNG</p> <p>bezeichnet eine Gefährdung für Gegenstände. Das Nichtvermeiden kann einen Sachschaden zur Folge haben.</p>
Art und Quelle der Gefahr	nennt die Art der Gefahr und durch was sie entsteht
Folge	bezeichnet, was passieren kann, wenn Sie den Warnhinweis nicht beachten
Handlungsaufforderung	► beschreibt, was Sie tun müssen, um sich vor der Gefahr zu schützen
Zusätzliche Symbole, Piktogramme	können ergänzend zum Warndreieck stehen. Warnzeichen (gelb) stellen die Gefährdung dar. Verbotssymbole (rot) und Gebotssymbole (blau) stellen Abhilfemaßnahmen dar.

1.2.2 Erklärung von Piktogrammen und Symbolen

Tabelle 2:
Erklärung der verwendeten Zeichen

Zeichen	Erklärung
	Allgemeines Warnzeichen. Zusatzinformation beachten.
	Warnung vor elektrischer Spannung
	Warnung vor Gefahren durch Batterien, die aufgeladen werden.
	Warnung vor feuergefährlichen Stoffen
	Warnung vor heißer Oberfläche
	Warnung vor Handverletzungen

	Kein Zutritt für Personen mit Herzschrittmachern oder implantierten Defibrillatoren
	Manuelles heben verboten.
	Allgemeines Gebotszeichen Zusatzinformation beachten.
	Anleitung beachten.
	Fußschutz benutzen.
	Handschutz benutzen.
	Batterien nicht im Hausmüll entsorgen.

1.3 Anwendungsbereich der Batterie

1.3.1 Bestimmungsgemäße Verwendung

Batteriesystem

Der Hyperion Lithium Ion Energy Storage ist ein Batteriesystem. Dieses dient als Energiespeicher innerhalb eines Stromspeichersystems für Privathaushalte und kleine Gewerbe. Es ermöglicht, selbst produzierten Strom, z. B. von Photovoltaik- oder KWK-Anlagen, zwischen zu speichern. Der Strom kann später bei Bedarf genutzt werden.

In einem Batteriesystem können 3 bis 6 Helios Batteriemodule seriell miteinander verschaltet werden.

Die Firma BMZ GmbH haftet nicht für Personen- und/oder Materialschäden infolge von unsachgemäßen Gebrauch des Energiespeichers.

Grenzen

Das Batteriesystem ist eine in sich abgeschlossene Einheit welche erst nach der sachgerechten Installation mit einem dazu freigegeben Wechselrichter funktionsfähig ist.

Maximal können 6 Batteriemodule seriell im Hyperion Batteriesystem verschaltet werden.

Um Gefahren durch z. B. Wasserrohrbruch zu vermeiden sind die Batteriemodule mindestens 15 cm über dem Fußboden zu lagern. Mit dem sachgerechtem Einbau des BMZ Hyperion wird sichergestellt das sich die

aktiven elektrischen Komponenten mindestens 15 cm über dem Fußboden befinden.

Das Hyperion Batteriesystem darf:

- nur mit Helios Batteriemodulen verwendet werden.
- nur mit kompatiblen Wechselrichtern verwendet werden.
- nur in geschlossenen Räumen verwendet werden.
- nur in unbeschädigtem Zustand unter Beachtung der Bedienungsanleitung verwendet werden.

Jede andere Verwendung ist nicht bestimmungsgemäß.

1.3.2 Gefährliche Fehlanwendungen

- Batteriesystem nicht mit anderen Batteriemodulen verwenden.
- Batteriesystem nicht außerhalb seiner Leistungsgrenzen verwenden.
- Batteriesystem nicht in überflutungsgefährdeten Räumen installieren.
- Batteriesystem nicht an dafür nicht freigegebene Geräte anschließen.
- Batteriemodule nicht öffnen. Das Batteriemodul darf nur durch geschultes Service-Personal von BMZ GmbH geöffnet werden.

1.4 Hauptsächlichliche Gefährdungen

Unter normalen Bedingungen geht keine Gefahr von der Batterie aus. Die Batterie entspricht dem Stand von Wissenschaft und Technik. Bei Fehlanwendung oder technischem Versagen können Gefahren jedoch nie ganz ausgeschlossen werden. Dazu zählen bei Lithium-Ionen-Batterien in der Regel Feuer, Explosion, chemische Verätzungen und Stromschlag.

Die produktspezifischen Gefahren werden begünstigt durch

- Wasser (z. B. Überflutung)
- Hitzeeinwirkung (> 70 °C)
- Ausfall oder Störung des Steuerungssystems durch elektromagnetische Strahlung



Elektrischer Schlag

Durch Berührung stromführender Bauteile kann es bei in Reihe geschalteten Batteriemodulen zu einem elektrischen Schlag kommen. Der elektrische Schlag kann thermische oder muskellähmende Auswirkungen haben. Letztere können zu Herzkammerflimmern, Herzstillstand oder Atemlähmung mit tödlichem Ausgang führen.



Feuer

Durch Überlast, Kurzschluss oder Lichtbogen kann ein Lithium-Ionen-Brand mit thermischem Durchgehen entstehen. Personen können von Elektrolyt oder geschmolzenem Material getroffen werden. Im Brandfall besteht Ersticken- gefahr durch Sauerstoffmangel und Vergiftungsgefahr durch giftige Dämpfe.

1.5 Qualifikation der Nutzer

Arbeiten an dem Batteriesystem dürfen nur von durch BMZ qualifizierten Elektrofachkräften oder von BMZ selber durchgeführt werden.

Kinder dürfen nicht unbeaufsichtigt an das Batteriesystem gelangen.

Hohe Ströme haben Auswirkungen auf medizinische Implantate.

- ▶ Implantatträger dürfen sich während des Betriebs nicht in direkter Nähe der Batterie aufhalten.

1.6 Persönliche Schutzausrüstung (PSA)

Bei der Montage Fußschutz und Handschutz benutzen.

1.7 Angaben für den Notfall

1.7.1 Maßnahmen im Brandfall

- ▶ Rauch und Dämpfe nicht einatmen.
- ▶ Der Feuerwehr einen Lithium-Ionen-Brand melden.
- ▶ Wenn möglich: Türen schließen.
- ▶ Wenn möglich: Batteriemodul mit Wasser kühlen. Kontakt mit dem Löschwasser unbedingt vermeiden!

1.7.2 Maßnahmen nach Austritt von Gasen oder Flüssigkeiten

Austretende Gase können zu Atemwegsbeschwerden führen.

- ▶ Sofort lüften oder an die frische Luft gehen, in schlimmeren Fällen sofort einen Arzt rufen.

Bei Hautkontakt können Hautirritationen auftreten.

- ▶ Haut mit Seife und Wasser gründlich waschen.

Bei Augenkontakt kann es zu Reizungen an den Augen kommen

- ▶ Augen sofort 15 Minuten lang gründlich mit Wasser spülen, dann einen Arzt aufsuchen.

1.7.3 Maßnahmen nach Stromschlag

Spannungsfreiheit der Anlage sicherstellen.

- ▶ **Bei bewusstlosen Patienten:** Atmung und Herz-Kreislauffunktion sicherstellen. Gegebenenfalls sofort Herz-Lungen-Wiederbelebung einleiten.
- ▶ **Bei ansprechbaren Patienten:** Brandverletzungen kühlen und mit Wundauflage abdecken.

Kinder

Implantatträger



Einatmen

Hautkontakt

Augenkontakt

2 Produktbeschreibung

2.1 Wichtige Hinweise zum Produkt

Gesamtansicht

Abbildung 1
Gesamtansicht
Batteriesystem.

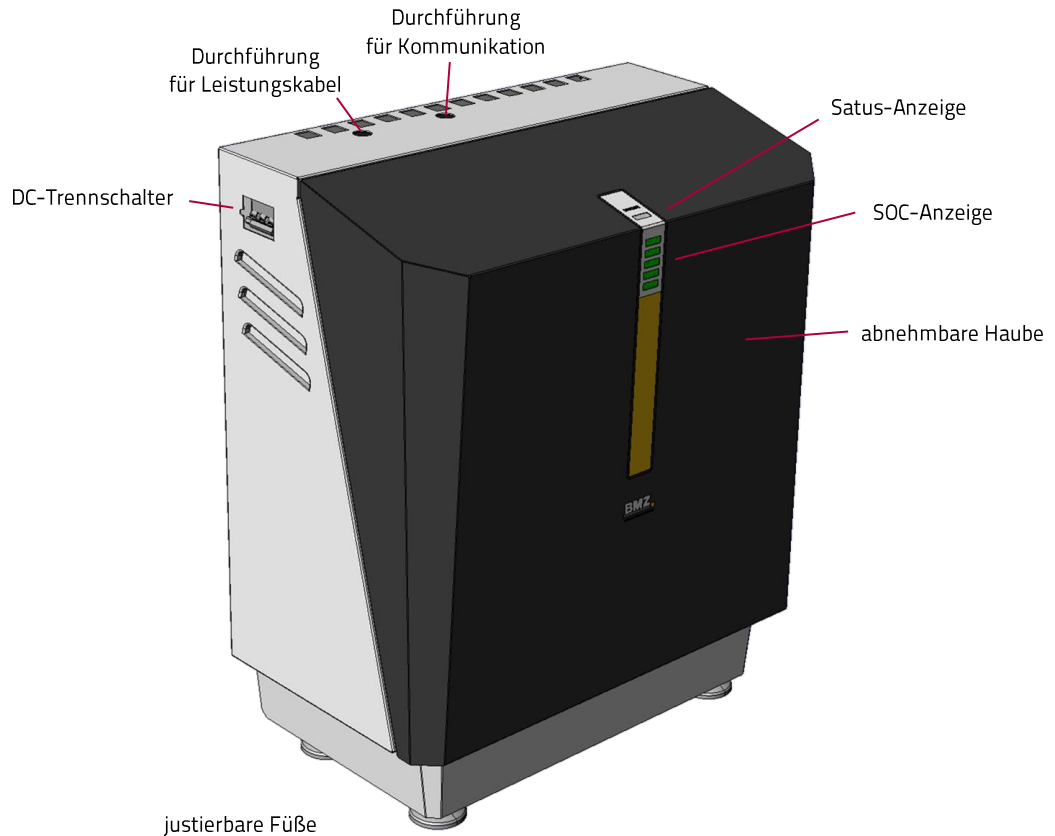

2.1.1 Konformität

Folgende Normen, Gesetze und Richtlinien wurden bei der Entwicklung des Batteriemoduls berücksichtigt:

- EU-Richtlinie mit CE-Kennzeichnungspflicht
 - Niederspannungsrichtlinie 2014/35/EU
 - EMV-Richtlinie 2014/30/ EU
- Gesetzliche Anforderungen
 - UN Transporttest (Lithium Systeme)
- Normen und Anwenderrichtlinien
 - DIN EN 60730
 - DIN EN 62619

2.2 Lieferumfang

- Hyperion Systemgehäuse
- Installations-Kit (im Systemgehäuse) beinhaltet:
 - 6 RJ45 Patchkabel **A**
 - 1 RJ45 Terminator **B**
 - 12 Schrauben M6x10 **C**
 - 3 Blind-Leistungsbuchsen **D**
 - 2 PG Verschraubungen **E**
 - 1 Dreiloch-Kabeltülle **F**
 - 1 Einloch-Kabeltülle **G**
- Installationsanleitung
- 3 bis 6 Helios-Batteriemodule

Installations-Kit:

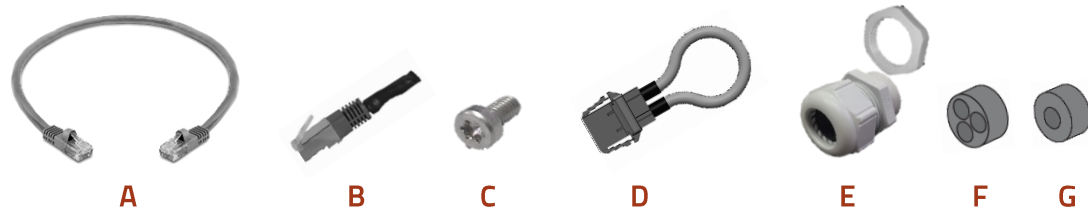

2.3 Technische Daten

2.3.1 Leistungsmerkmale

Module in Serie	3	4	5	6
Energieinhalt (nom./nutzbar)	9 kWh / 7,5 kWh	12 kWh / 10 kWh	15 kWh / 12,5 kWh	18 kWh / 15 kWh
Nennspannung	155 V	207 V	258 V	310 V
Ladeschlussspannung	172,5 V	230,0 V	287,5 V	345,0 V
Entladeschlussspannung	126 V	168 V	210 V	252 V
Kapazität (nom.)	57 Ah	57 Ah	57 Ah	57 Ah
Ladestrom (max.)	30 A	30 A	30 A	30 A
Entladestrom Peak	40 A	40 A	40 A	40 A
Entladeleistung Peak	6,2 kW	8,3 kW	10,3 kW	12,4 kW
Entladeleistung (max.)	4,6 kW	6,2 kW	7,7 kW	9,3 kW
Maße (B x H x T)	751 mm x 870 mm x 423 mm	751 mm x 870 mm x 423 mm	751 mm x 870 mm x 423 mm	751 mm x 870 mm x 423 mm
Gewicht	111 kg	133 kg	155 kg	177 kg
Betriebstemperatur entladen	-20 bis 55 °C	-20 bis 55 °C	-20 bis 55 °C	-20 bis 55 °C
Betriebstemperatur laden	0 bis 45 °C	0 bis 45 °C	0 bis 45 °C	0 bis 45 °C
Lagertemperatur	-20 bis 60 °C	-20 bis 60 °C	-20 bis 60 °C	-20 bis 60 °C
Batterie Chemie	Li-Ion NMC			
Entladungstiefe	83 % DOD [bezogen auf die nom. Kapazität]			

Vollzyklen	5 000 bzw. 3 000 (bei Restkapazität von 60 % bzw. 80 %)
-------------------	---------------------------------------------------------

2.3.2 Maße und Gewicht Einzelmodul

- Abmessungen (B x H x T): 545,2 mm x 214 mm x 155,4 mm
- Gewicht: 22 kg

2.3.3 Kompatible Wechselrichter

- SMA Sunny Boy Storage 3.7 / 5.0 / 6.0 (CAN)
- KOSTAL PLENTICORE plus (RS-485)

2.3.4 Versorgung, Schnittstellen, Anschlüsse

Batteriesystem

Das Hyperion wird mit folgenden Anschlüssen ausgeliefert:

- + DC-Kabel: AWG8 rot
- - DC-Kabel: AWG8 schwarz
- Kabel für Erdung: AWG8 gelb-grün
- Kommunikationskabel, wahlweise CAN oder RS-485

Alle Kabel haben eine Länge von ca. 40 cm.

Batteriemodul

Das Batteriemodul besitzt eine Buchse welche (+) und (-) als Leistungskontakte enthält sowie zwei RJ45 Buchsen welche CAN-Bus und Status- bzw. Signalleitungen enthalten:

- 1 Buchse mit Leistungskontakte (+) und (-)
- 1 RJ45 Buchsen mit CAN-Bus-Verbindung zur Überwachung und Steuerung des Batteriemoduls durch die übergeordneten Steuerung
- 1 RJ45 Buchse zum Anschluss eines weiteren Batteriemoduls
- 2 M6 Gewinde zum Anschluss der Erdung

2.3.5 Umgebungsbedingungen

Betrieb

Betrieb ausschließlich innerhalb von Gebäuden (klimatisierte und nicht klimatisierte Innenräume):

- Temperatur: 0 ... 45 °C
- relative Luftfeuchtigkeit: 5 ... 85 %
- Höhe: 0 ... 2000 m über N. N.

Lagerung

- Temperatur Lagerung: -20 ... 60 °C

3 Inbetriebnahme

3.1 Sicherheitshinweise

Richtlinien

Die Montage darf nur von qualifizierten Elektrofachkräften gemäß IEC 60204-1 ausgeführt werden.

Handhabung, Transport

Das Gehäuse mitsamt Elektronik wiegt 43 kg. Ein Batteriemodul wiegt 22 kg. Schweres Heben kann eine Störung des Bewegungsapparates verursachen.

- ▶ Hyperion-Deckel (11 kg) und -Basis (32 kg) getrennt heben
- ▶ Ggf. Hyperion-Basis nicht allein heben oder Transporthilfen verwenden.



Gefahr von Quetschungen und Schürfungen beim Heben und Einsetzen der Batteriemodule.

- ▶ Fußschutz und Handschutz benutzen.

3.2 Aufstellung

3.2.1 Transport

Installationsort schwer zugänglich

Bei schwer zugänglichem Installationsort wird empfohlen, die Basis und die Haube des Systemgehäuses einzeln an den Installationsort zu tragen:

1. Verpackung des Hyperion Systemgehäuses öffnen.
2. An der Unterseite des Systemgehäuses vorne 2 Schrauben (Innensechskant, SW4) herausschrauben
3. Haube von der Systemgehäusebasis abnehmen.
4. Haube und Basis einzeln an den Installationsort tragen.

Batteriemodule

Die Batteriemodule sollten in der Originalverpackung zum Installationsort transportiert werden.

3.2.2 Wahl des Aufstellorts

Das Batteriesystem kann auf dem Boden stehend oder an der Wand hängend montiert werden.

Empfehlung

Empfohlen wird ein Aufstellort auf dem Boden an einer Wand stehend, an dem der Wechselrichter mittig über dem Batteriesystem montiert werden kann. Der Wechselrichter sollte mindestens 20 cm über dem Batteriesystem montiert werden. Bei einem Abstand bis zu 30 cm können die bereits am Hyperion angebrachten Kabel benutzt werden.

Links und rechts neben dem Batteriesystem sind mindestens 30 cm frei zu lassen, um an den DC-Trennschalter zu kommen und damit ausreichend Luftzirkulation gewährleistet wird.

Um ein Umkippen des Batteriesystems zu vermeiden kann dieses mittels zwei Schrauben (nicht im Lieferumfang) an der Aufstellwand gesichert werden. Hierzu sind zwei Befestigungspunkte im Systemgehäuse vorgesehen.

Wandhängende Montage

Für eine wandhängende Montage sind vier Befestigungspunkte im Systemgehäuse vorgesehen. Da das Batteriesystem bis zu 177 kg wiegen kann ist vorab zu prüfen, ob Wand und Befestigungsmaterial für die Belastung dauerhaft geeignet sind.

3.2.3 Befestigung

Aufstellort für Batteriesystem und Wechselrichter sind festgelegt.

Voraussetzung

Anleitung

Empfohlene Montage:

1. Wandhalterung des Wechselrichters anbringen.
2. Wechselrichter in seine Halterung einhängen.
3. Deckel des Anschlussbereichs abschrauben.
4. Falls noch nicht geschehen, Haube vom Gehäuse des Batteriesystems abmontieren:
 - ⇒ An der Unterseite vorne 2 Schrauben (Innensechskant, SW4) herausschrauben.
 - ⇒ Haube von der Basis abnehmen.

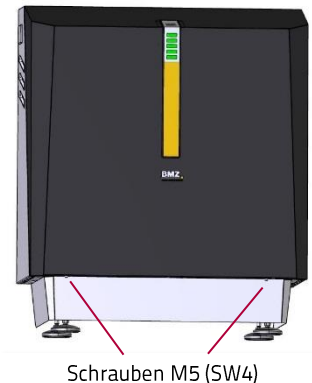

Basis des Batteriegehäuses am vorgesehenen Aufstellort positionieren (und ggf. anschrauben).

3.3 Montage

3.3.1 Helios-Batteriemodule einbauen

Sicherheits- hinweise

	<p style="text-align: center;">⚠ VORSICHT</p> <p>Quetschgefahr durch unsachgemäße Montage.</p> <p>Herabfallen oder unsachgemäßes Einschieben des Moduls kann leichte Quetschungen und Schürfungen an Händen und Füßen verursachen.</p> <ul style="list-style-type: none">▶ Schutzkleidung tragen.
	<p style="text-align: center;">⚠ VORSICHT</p> <p>Ergonomische Gefährdungen durch schweres Heben.</p> <p>Das Heben des Batteriemoduls kann eine Störung des Bewegungsapparates verursachen.</p> <ul style="list-style-type: none">▶ Ggf. Modul nicht allein heben.▶ Ggf. eine Hebehilfe verwenden.

ACHTUNG**Fehlerhafte Montage durch beschädigte oder verunreinigte Batteriemodule.**

Nur einwandfreie Module dürfen montiert werden. Das Gehäuse muss unbeschädigt sein. Die Kontaktstellen müssen unbeschädigt und sauber sein.

- ▶ Sichtprüfung durchführen.
- ▶ Kontaktstellen ggf. mit einem trockenen Tuch säubern.

Das Batteriemodul darf nur in das dafür vorgesehene BMZ Batteriesystem Hyperion eingesetzt werden.

Voraussetzung

- ✓ Das Stromspeichersystem ist sicher aufgestellt.
- ✓ Der Hauptschalter des Stromspeichersystems ist aus.
- ✓ Die Batteriemodule sollten eine ähnliche Spannungslage haben

Anleitung

1. Vergewissern, dass der DC Trennschalter des Hyperion auf „off“ steht.
2. Die zwei Schrauben **H** und **I**, mit der der Niederhalter links und rechts befestigt ist, lösen und Niederhalter hochklappen.

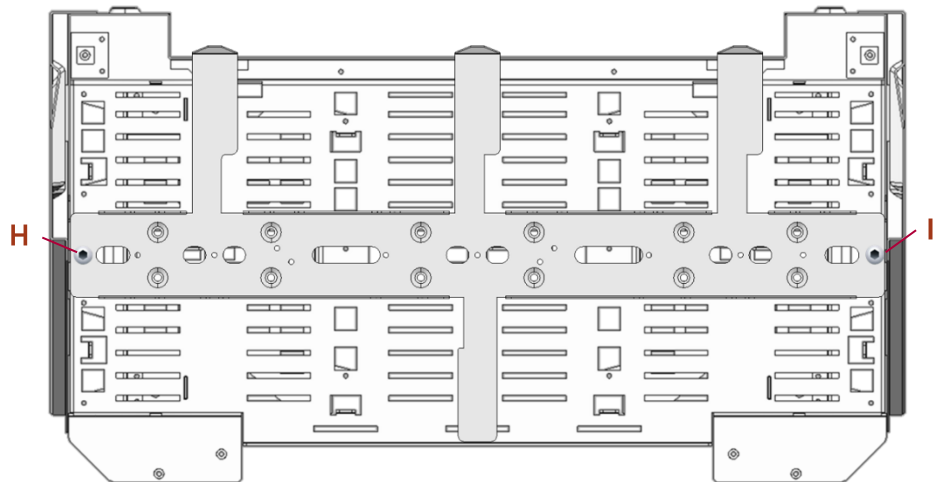

Batteriemodule auspacken und einsetzen.

Um eine bestmögliche Kühlung zu gewährleisten wir empfehlen die Batteriemodule wie folgt ein zu setzen:

Abbildung 2: 3 bis 6 Helios Batteriemodule einsetzen

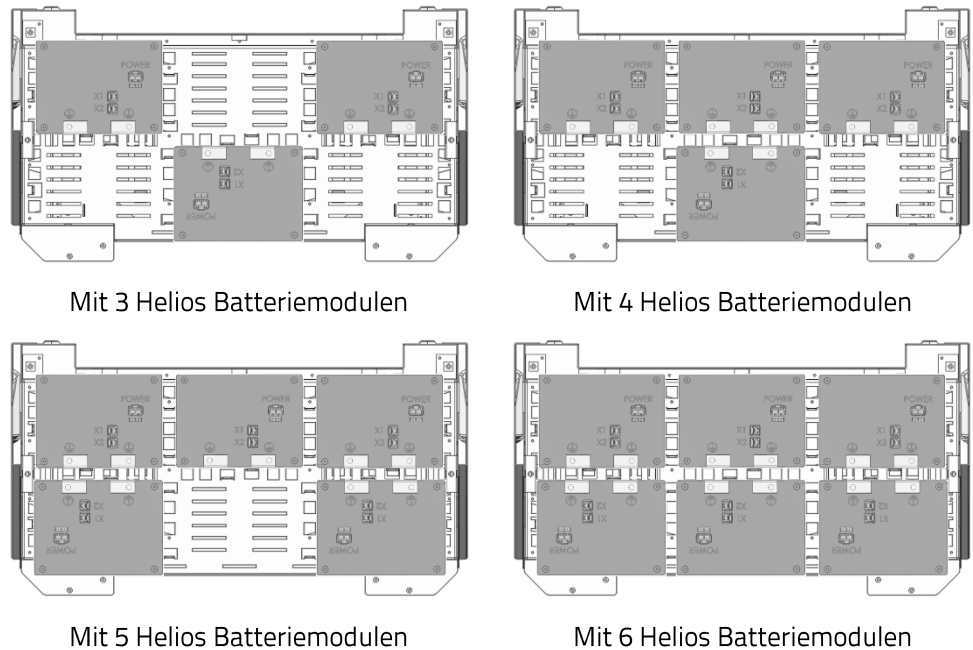

3. Den Niederhalter rechts und links an die Basis des Systemgehäuses anschrauben.
4. Jedes Batteriemodul mit zwei Schrauben (M6) mit dem Niederhalter/Erdungsträger verschrauben. Beispiel siehe Abbildung 3.

Abbildung 3: Batteriemodule am Erdungsträger fixiert

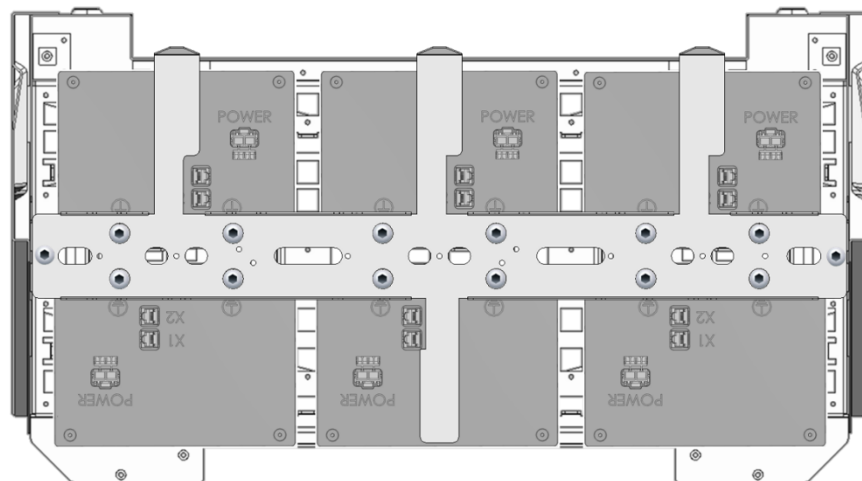

5. Mit den Patch-Kabeln den BMS-Master (linke der beiden RJ45 Buchsen) mit den installierten Batteriemodulen verbinden. Beispiel siehe Abbildung 4.

Abbildung 4:
Batteriemodule mit
Hilfe der Patchkabel mit
dem BMS Master
verbinden

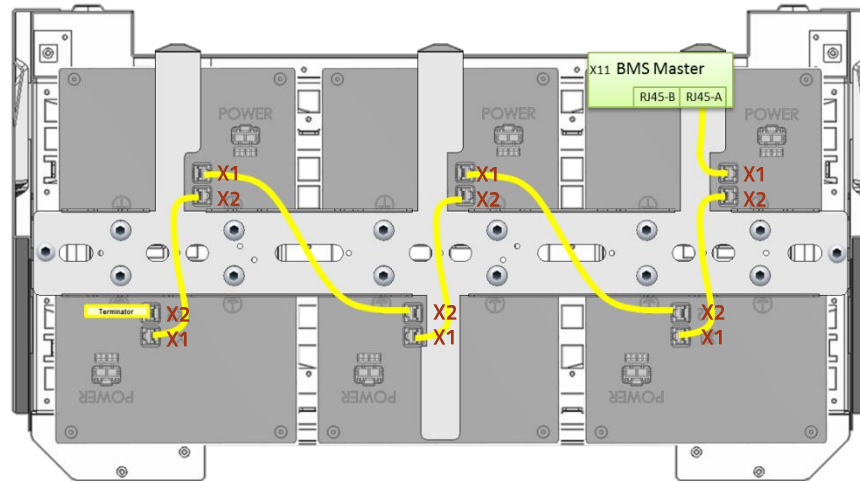

6. Terminator auf X2 des letzten Batteriemoduls stecken.

3.3.2 Helios-Batteriemodule seriell verschalten

	⚠️ WARNUNG
<p>Elektrischer Schlag durch stromführende Teile.</p> <p>Durch Berührung stromführender Bauteile kann es zu einem elektrischen Schlag kommen, der thermische oder muskel-lähmende Auswirkungen haben kann. Letztere können zu Herzkammerflimmern, Herzstillstand oder Atemlähmung mit tödlichem Ausgang führen.</p> <p style="text-align: center;">▶ Kontakte nie berühren.</p>	

1. Sicherheitsabdeckung der "Power"-Buchsen entfernen.
2. Power-Stecker für das jeweilige Batteriemodul einstecken, bis er spürbar einrastet. Beispiel siehe Abbildung 5.

Abbildung 5: Leistungspfad mit Schalteinrichtungen und BMS

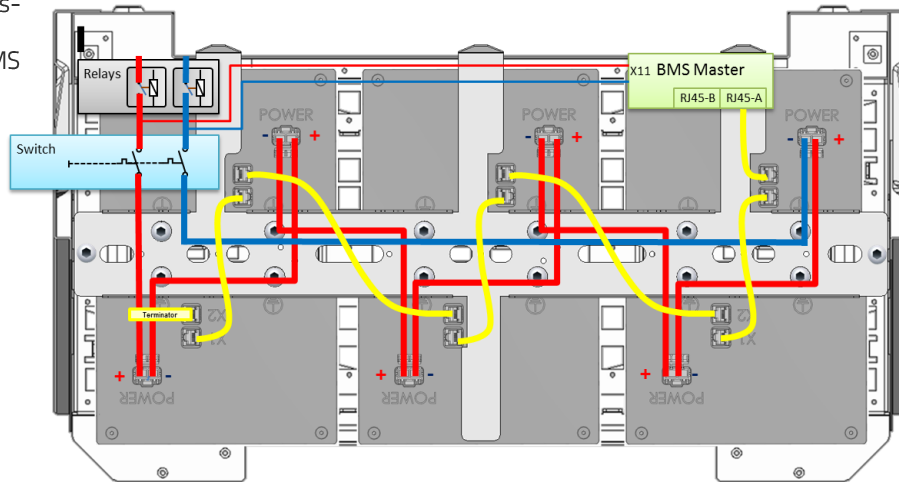

3. Durch Zugtest an den Leistungssteckern prüfen, ob die Einrastung greift.
4. Bei weniger als 6 Batteriemodulen: Die nicht benötigten Leistungsstecker mit den mitgelieferten Blindbuchsen **D** bestücken.
5. Die Leistungskabel (rot und schwarz) wie auch PE (gelb-grün) durch das linke Loch im Basisgehäuse führen und mit der mitgelieferten PG Verschraubung



fixieren.

6. Das Kommunikationskabel durch das rechte Loch führen und mit der mitgelieferten PG Verschraubung fixieren.

3.3.3 Gehäuse des Batteriesystems verschließen

1. Gehäuse-Haube (mit Anzeige) vor der Gehäusebasis positionieren und das Kabel für die Anzeige an der Platine in der Haube stecken.
2. Die Haube oben in die Führung einsetzen und unten mit den zwei M5x10 Innensechskantschrauben (SW4), welche in 3.2.3 herausgeschraubt wurden, verschließen.

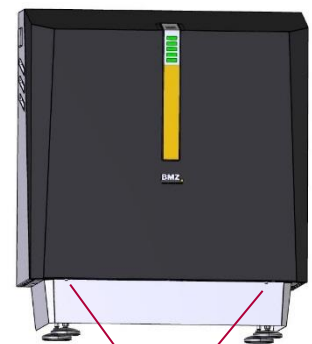

Schrauben M5 (SW4)

3.3.4 Entsorgungsmaßnahmen

Transportverpackung gemäß den gesetzlichen Festlegungen der Verwertung zuführen.

Es wird empfohlen nicht benötigte Teile (Patchkabel, Blindstecker, Schrauben) zusammen mit der Installationsanleitung in der Nähe des Batteriesystems auf zu bewahren.

Vor dem Ausbau defekter Batteriemodule ist, nach dem Abziehen des Leistungssteckers, die Leistungsbuchse mit Isolierband abzukleben.

3.4 Anschluss des Wechselrichters

3.4.1 SMA Sunny Boy Storage 3.7 / 5.0 / 6.0

Anleitung

Abbildung 6: Anschluss des SMA SB Storage an das BMZ Hyperion

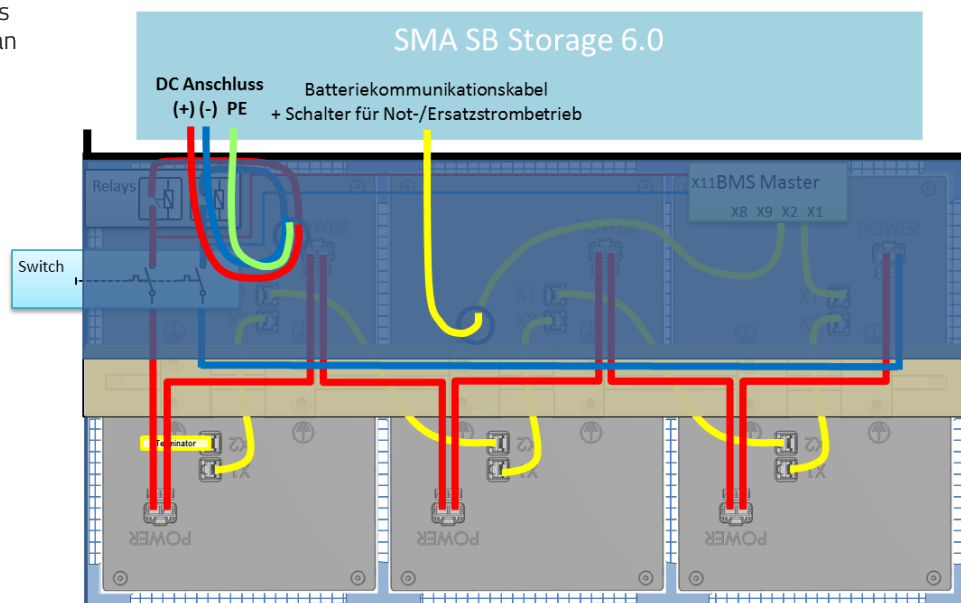

2. Leitungen im Wechselrichter anschließen gemäß der Betriebsanleitung Sunny Boy Storage 3.7 / 5.0 / 6.0.
 - ⇒ Kap. 6.5: Batteriekommunikationskabel anschließen:
 - gelb: CAN H (E)
 - weiß: CAN L (D)
 - rot: Enable (B)
 - schwarz: GND (C)
 - ⇒ Kap. 6.1.2: Innenansicht
 - Gelb-grün Erdungspunkt für die Erdung der Batterie (L)
 - ⇒ Kap. 6.8 DC-Anschluss
 - Rot (+) (A+)
 - Schwarz (-) (A-)

Es wird empfohlen alle Brücken ein zu setzen (30A)
3. Alle elektrischen Verbindungen überprüfen
4. Gehäuse des Wechselrichters verschließen.

3.4.2 Kostal PLENTICORE plus

1. Um das Hyperion Speichersystem kommunikativ mit den Kostal PLENTICORE plus zu betreiben muss die Kommunikation auf RS485 umgestellt werden.
 - ✓ X2 Stecker vom BMS-Master (oben links grüner Stecker) abziehen
 - ✓ Litze gelb muss von PIN1 auf PIN3 umgepinnt werden (RS485+)
 - ✓ Litze weiß muss von PIN2 auf PIN4 umgepinnt werden (RS485-)
 - ✓ PIN7 und PIN8 müssen gebrückt werden damit die RS485 Kommunikation aktiviert wird
 - ✓ X2 wieder in BMS-Master einstecken
2. Vorbereitung: Gehäuse des Hyperion erden:
 - ⇒ PE
 - Gelb-grün Auf Erdungsschiene auflegen



Abbildung 7: Anschluss des PLENTICORE plus an das BMZ Hyperion



3. Das Kommunikationskabel durch die jeweiligen PG-Verschraubungen in den Anschlussraum des Wechselrichters führen.

4. Leitungen im/am Wechselrichter gemäß der Betriebsanleitung des PLENTICORE plus anschließen.

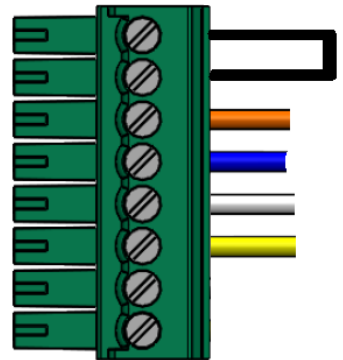
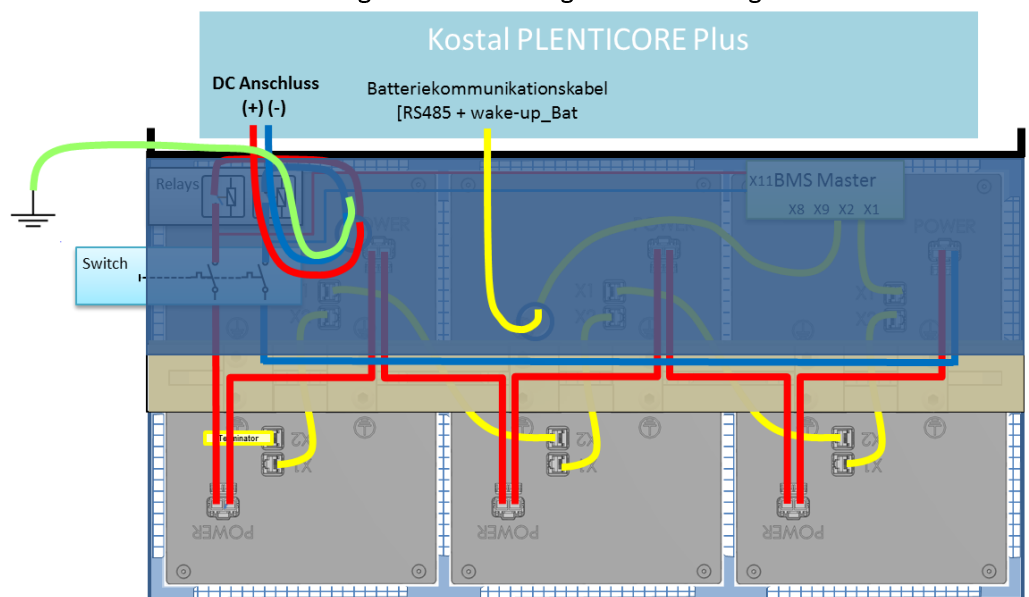
⇒ Batteriekommunikationskabel anschließen:

- weiß: RS485 B
- gelb: RS485 A
- schwarz: GND 0V
- rot: wake-up_Bat

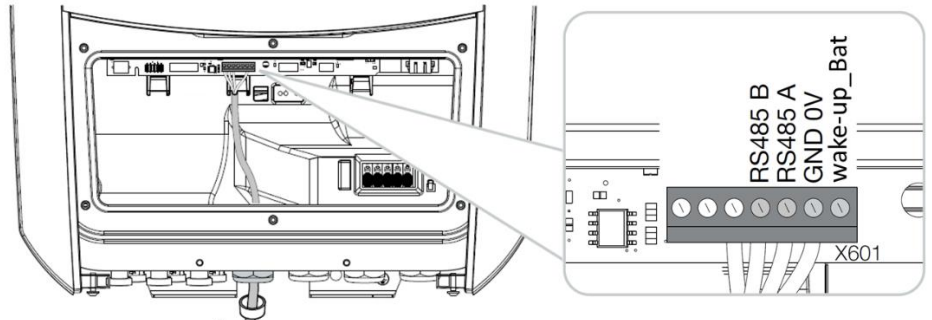

5. Wechselrichter schließen

6. DC-Anschluss herstellen:

⇒ Sunclix-Stecker entsprechend anbringen

- Rot (+) (DC3 +)
- Schwarz (-) (DC3 -)

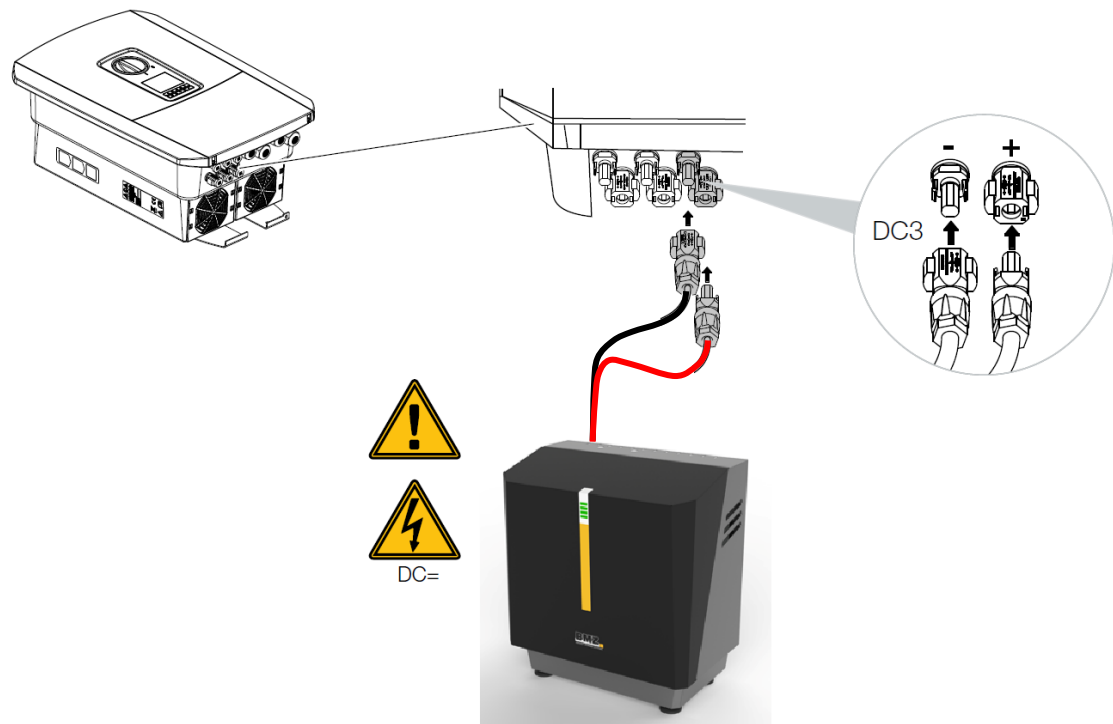

7. Alle elektrischen Verbindungen überprüfen.

8. Gehäuse des Wechselrichters verschließen.

Anleitung

3.5 Hyperion Speichersystem in Betrieb nehmen

1. DC-Trennschalter links am Hyperion auf "ein" schalten.
2. Inbetriebnahme des Speichersystems gemäß Betriebsanleitung des angeschlossenen Wechselrichters durchführen.

4 Instandsetzung

Das Batteriemodul darf nur vom Hersteller geöffnet und repariert werden. Defekte Module werden an den Service des Herstellers gesandt.

5 Außerbetriebsetzung, Lagerung

5.1 Einleitung

5.1.1 Sicherheitsvorschriften

DC-Schalter links am Hyperion Batteriesystem ausschalten. Hyperion öffnen und sowohl die Patchkabel wie auch die Leistungskabel an den Helios Batteriemodulen entriegeln und abziehen.

Leistungsbuchse mit Isolierband abkleben.

 **WARNUNG**

Gesundheitsgefährdung durch Tiefenentladung.

Nach mehr als sechs Monate Lagerung können die Batterie-Zellen tiefenentladen werden. Dies kann in zellintern zu chemischen Reaktionen führen, welche Hitze- und Gasentwicklungen zur Folge haben, sowie damit einhergehender möglicher Gesundheitsgefährdungen.

- ▶ Modul alle sechs Monate nachladen.

Alle gängigen gesetzlichen Brandschutzauflagen müssen erfüllt werden. Im Zweifelsfall setzen Sie sich mit der lokalen Feuerwehr und Ihrem Versicherer in Verbindung.

Das Batteriemodul trocken und vor Sonnenlicht geschützt lagern.

Wenn das Batteriemodul im Wasser oder in einer anderen Flüssigkeit stand, darf es nicht mehr in Betrieb genommen werden.

5.2 Lagerbindungen

5.2.1 Lagerdauer

Modul nicht länger als sechs Monate ab Herstellungsdatum (siehe Typenschild) lagern. Bei längerer Lagerung muss das Modul nachgeladen werden.

5.2.2 Physikalische Bedingungen

Modul trocken und geschützt vor Sonnenstrahlung lagern, maximal auf 3000 m über N.N.

Im Mittel sollten folgende Bedingungen herrschen:

- Temperatur: 15 ... 25 °C
- Harte Grenzen:
 - Lagerung: -10 ... 50 °C
 - Transport: -20 ... 60 °C
- relative Luftfeuchtigkeit: 0 ... 50 %

Es dürfen nicht mehr als 4 Batteriemodule aufeinander gestapelt werden.

Batteriemodule mindestens 15 cm über dem Fußboden lagern, um das Risiko von Wasserschäden zu verringern.

5.2.3 Reinigung

Vor der Lagerung Batteriesystem von Staub und sonstigen Ablagerungen befreien. Entweder mittels Absaugen und/oder mit einem nebelfeuchte Lappen.

6 Verpackung und Transport

Das Batteriemodul darf nur in geeigneter und gemäß gesetzlicher Vorgaben gekennzeichnete Verpackung sowie beiliegenden Begleitdokumenten erfolgen.

Falls noch vorhanden und in Takt kann die Anlieferverpackung benutzt werden.

Wenn nicht, wird Ihnen der Herstellerservice weiterhelfen.

7 Entsorgung

Gesetzliche Vorschriften Sicherheit

Batterien gehören nicht in den Hausmüll. Als Verbraucher sind Sie gesetzlich zur Rückgabe von Altbatterien verpflichtet. Die Rückgabe ist unentgeltlich.

Werden Lithium-Batterien nicht fachgerecht entsorgt, kann es durch Brand oder Austreten von gefährlichen Stoffen zu Schäden an Gesundheit und Umwelt kommen.

Rückgabe

Bitte wenden Sie sich an den Hersteller, wenn das Batteriemodul das Ende seiner Lebensdauer erreicht hat.

Umwelt

Der Hersteller führt Altbatterien gemäß ihrem elektrochemischen System der Verwertung zu. Wertvolle Rohstoffe werden recycelt und gefährliche Stoffe fachgerecht entsorgt. Durch die Rückgabe leisten Sie einen wichtigen Beitrag zum Schutz unserer Umwelt.

8 Weitere Verzeichnisse

8.1 Glossar

Begriff	Definition
Benutzer	Einzelperson, die Produkte benutzt
Fachkraft	Einzelperson, die aufgrund ihrer einschlägigen fachlichen Ausbildung, Schulung und/oder Erfahrung befähigt ist, Risiken zu erkennen und Gefährdungen zu vermeiden, die bei der Benutzung des Produkts auftreten.
Gefährdung	Potentielle Schadensquelle
Schaden	Physische Verletzung oder Schädigung der Gesundheit von Menschen oder Schädigung von Eigentum/Besitz oder der Umwelt
Thermisches Durchgehen	Chemischer Prozess, der durch Hitze ausgelöst wird und zusätzlich Hitze erzeugt.

8.2 Abkürzungsverzeichnis

Begriff	Definition
BMS	Batterie Management System
PSA	Persönliche Schutzausrüstung
KWK	Kraft-Wärme-Kopplung

8.3 Tabellenverzeichnis

Tabelle 1: Aufbau von Warnhinweisen.....	6
Tabelle 2: Erklärung der verwendeten Zeichen.....	6

8.4 Abbildungsverzeichnis

Abbildung 1 Gesamtansicht Batteriesystem.....	10
Abbildung 2: 3 bis 6 Helios Batteriemodule einsetzen.....	16
Abbildung 3: Batteriemodule am Erdungsträger fixiert.....	16
Abbildung 4: Batteriemodule mit Hilfe der Patchkabel mit dem BMS Master verbinden.....	17
Abbildung 5: Leistungspfad mit Schalteinrichtungen und BMS.....	18
Abbildung 6: Anschluss des SMA SB Storage an das BMZ Hyperion.....	19
Abbildung 7: Anschluss des PLENTICORE plus an das BMZ Hyperion.....	20



Batterien-Montage-Zentrum GmbH
Zeche Gustav 1
63791 Karlstein am Main

Tel.: +49 6188 9956-0

Fax: +49 6188 9956-900

E-Mail: kontakt@bmz-group.com